

# NÁVOD K POUŽITÍ

# MOTÚČKO

Instruktažní videonávody zde:

[www.motucko.cz/navody](http://www.motucko.cz/navody)

## **Obsah návodu**

## **strana**

Předpokládané použití	3
Popis zařízení	5
Obsluha Motůčka	6
Návod	8
Oprava pojezdového kola	9
Ochranné pomůcky	9
Čištění, běžná údržba	9
Péče o akumulátor	10
Výměna akumulátoru	10
Nabíjení akumulátoru	10
Likvidace výrobku	11
Technické údaje	11
Servisní zajištění	11
Adresa výrobce	12
Štítky	12
Možné poruchy a jejich odstranění	13
Obecné podmínky záruky	13
Obsah balení	15
Záruční list	16
Návod na montáž a obsluhu přídatných zadních kol – Triglav	18
Montáž univerzálního nosiče příslušenství	19
Montáž vidlí Herkules	20
Montáž trakařové nástavby	22
Montáž Nesmeku na trakařovou nástavbu	23
Montáž pluhu na sníh	24
Montáž radličky na brázdy	25
Motůčko – model City clean/Přepravní plošina/Jumbo	29
Hrábě	31
Vertikutátor	32

## Předpokládané použití

Motúčko slouží pro ulehčení práce na zahradě, v lese, ve stavebnictví, průmyslu, zemědělství ale i všude tam, kde je potřeba nějaký přesun či doprava materiálu, výrobků, součástí apod.

Motúčko je poháněno bezpečným stejnosměrným napětím 12 V z olověného akumulátoru, u kterého však díky jeho speciální konstrukci nehrozí vylití elektrolytu.

### **Bezpečnostní upozornění**

- Před prvním použitím si přečtěte všechny instrukce a návod pečlivě uschovejte
- Dodržujte, prosím, obecné bezpečnostní předpisy a používejte Motúčko pouze k určeným účelům, abyste předešli případným úrazům a nehodám.
- S Motúčkem nezačínajte pracovat, pokud si nejste jisti, že je to pro Vás a Vaše okolí bezpečné.
- Motúčko nesmí obsluhovat osoby (včetně dětí), jejichž fyzická, smyslová nebo mentální schopnost, či nedostatek zkušeností a znalostí, zabraňuje v bezpečném používání Motúčka.
- Děti si s Motúčkem nesmějí hrát. Čištění a údržbu nesmí děti provádět bez dozoru dospělé osoby.
- **Pokud necháváte Motúčko bez dozoru, vždy vytáhněte elektrickou pojistku!**
- **POZOR! Při manipulování Motúčka více osobami (např. při převozu Motúčka), z nichž jedna drží Motúčko za rám kola, VŽDY VYTÁHNĚTE POJISTKU! Hrozí nebezpečí úrazu.**
- **Nestrkejte končetiny ani žádné předměty mezi pohyblivé části, jakými jsou například pojzdové kolo Motúčka, skříň motoru, apod.**
- **Přeprava osob a nebezpečných věcí je přísně zakázána!**
- Jízdu, zvláště opakované ježdění ve složitém terénu, si nejprve promyslete a vyzkoušejte.
- Při jízdě do svahu nebo i ze svahu nepřeceňujte své fyzické schopnosti a vezměte v úvahu, že hrozí nebezpečí uklouznutí a následného zranění. Proto Motúčko používejte pouze na svazích, které jste schopni bezpečně zvládnout.
- **Pokud by došlo ke značně nepravděpodobné poruše a Motúčko například vinou poruchy elektroinstalace nešlo zastavit, odvráťte nebezpečí úrazu překlopením Motúčka na bok a poté vytáhněte pojistku.**
- Zabraňte jakémukoliv kontaktu s pohyblivými díly.
- Motúčko používejte jen k účelům, pro které je určeno a ukládejte ho v suchém prostředí.
- Nepoužívejte Motúčko, pokud je poškozena elektroinstalace.
- Nepoužívejte Motúčko, pokud je jakýmkoliv způsobem poškozeno.

- Nepoužívejte Motúčko, pokud špatně pracuje. Předejte jej do servisu Isolit - Bravo, spol. s r.o. na opravu, přezkoušení, seřízení nebo nastavení.
- Neoddělávejte a neporušujte jednotlivé kryty Motúčka.
- Přetěžování Motúčka může vést k jeho poškození nebo ohrožení vašeho zdraví.
- **Nepřetěžujte motor například jízdou do extrémního svahu, či naložením nákladu převyšující maximální nosnost Motúčka.**
- Používejte pouze originální příslušenství, při použití jiných součástí než je doporučeno výrobcem, hrozí nebezpečí úrazu nebo poškození Motúčka.
- Je nezbytná zvýšená opatrnost z důvodu nebezpečí převrácení při špatné manipulaci v terénu!
- **Motúčko neponořujte do vody.** Nenechávejte jej na dešti nebo ve vlhku.
- Z důvodu bezpečnosti je jízda s Motúčkem na lešení a jinak vyvýšených místech zakázána.
- Po ukončení práce s agresivními materiály (hnůj, močůvka apod.) Motúčko řádně očistěte.

**POZOR! Při jízdě do svahu s těžším nákladem než doporučeným, tedy 150 kg, může dojít k přerušení pojistky a tím pádem ke zpětné jízdě Motúčka, které tak může najet na osobu ovládající Motúčko. Dodržujte tedy maximální nosnost Motúčka 150 kg. V případě přerušení pojistky vyklopte ihned Motúčko na bok.**



#### **Varování:**

**Maximální nosnost Motúčka je 150 kg. Nepřekračujte toto zatížení.**

**Ujistěte se občasnou prověrkou, že jsou všechny šrouby a matky řádně dotažené.**

#### **Uvedení do provozu**

Zkontrolujte, zda výrobek není poškozen přepravou.

Přiloženou pojistku (pozice 4) vložte do příslušného pojistkového pouzdra umístěného pod korbou.

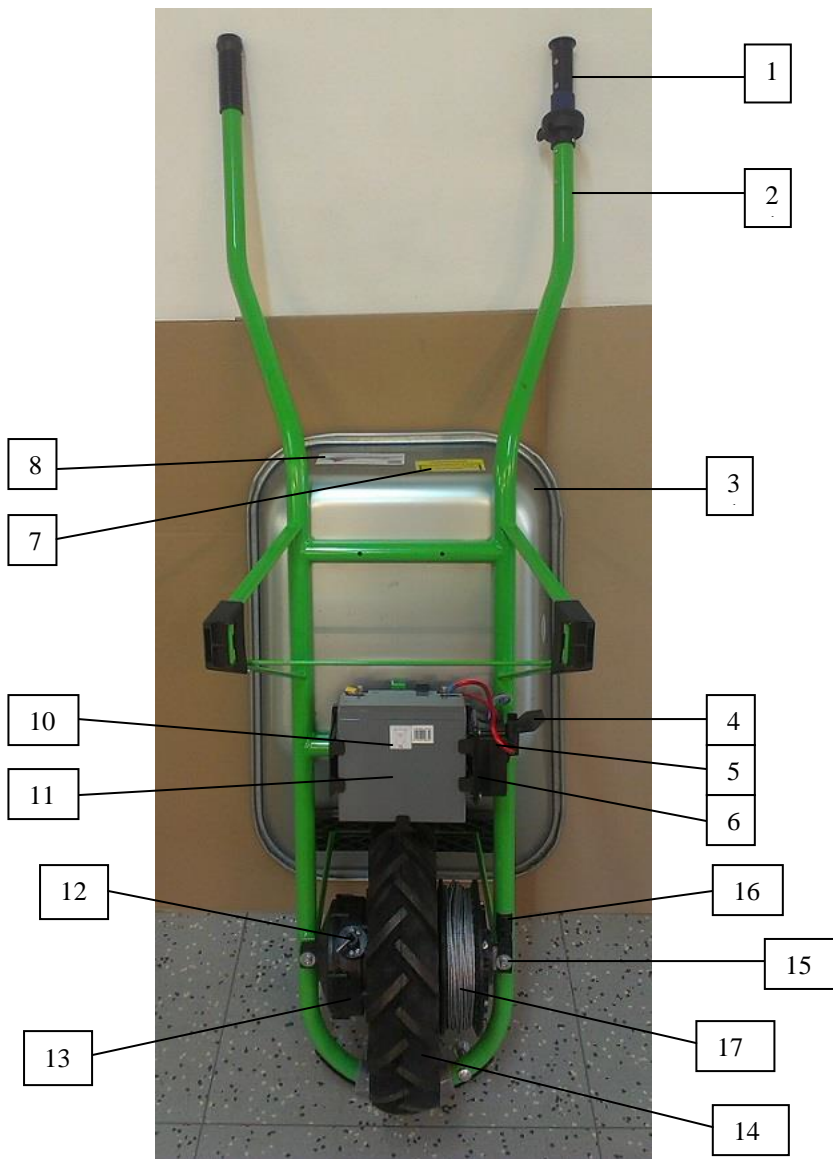

## Popis zařízení

- 1- Ovládání pojezdu
- 2- Rám
- 3- Korba
- 4- Pojistka
- 5- Elektroinstalace
- 6- Plastový držák akumulátoru
- 7- Štítek č. 1
- 8- Štítek č. 2
- 9- Nástavba Mokař
- 10- Štítek č. 3
- 11- Akumulátor
- 12- Ovladač volnoběžky
- 13- Skříň převodovky
- 14- Pojezdové kolo
- 15- Kryt vodičů
- 16- Štítek č. 4
- 17- Naviják

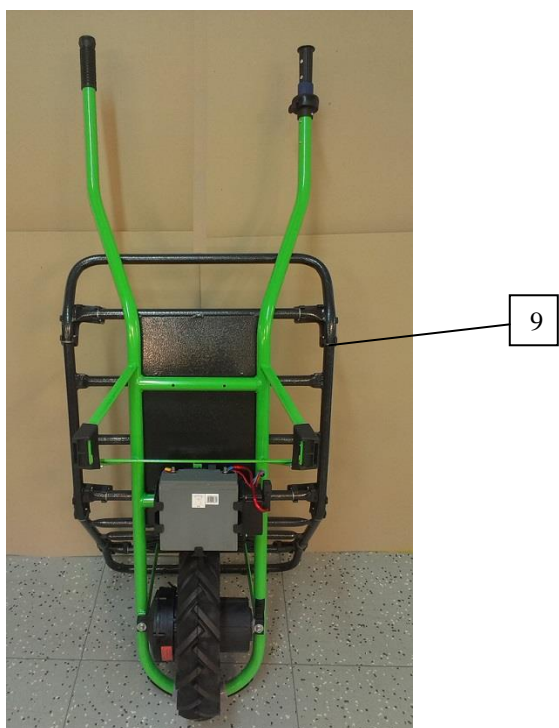

*Varianta Mokař*

## Ovládání Motůčka dle verzí

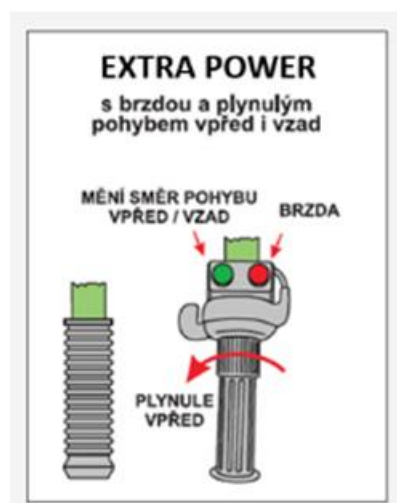
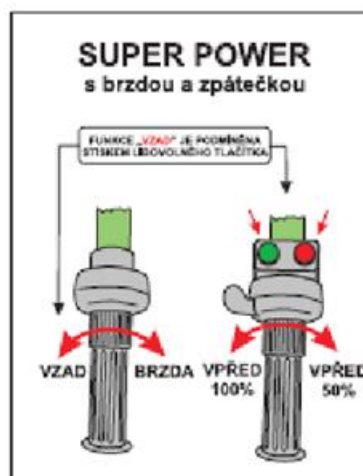
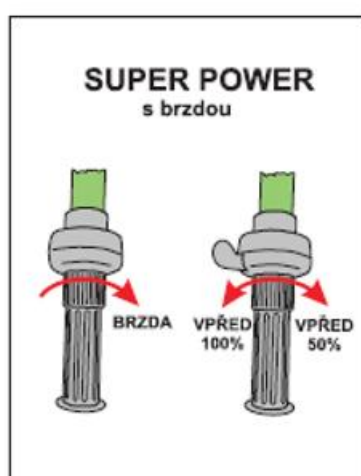
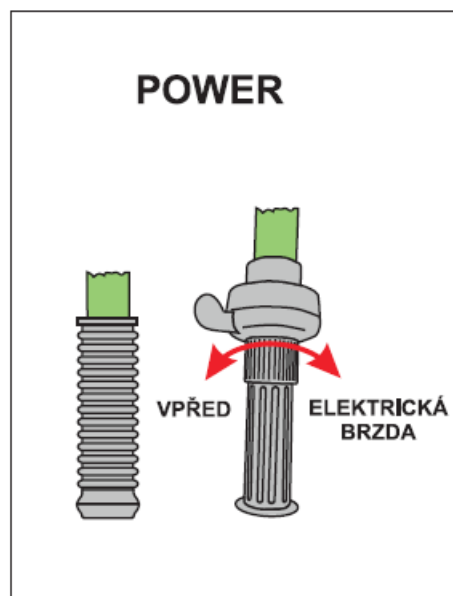
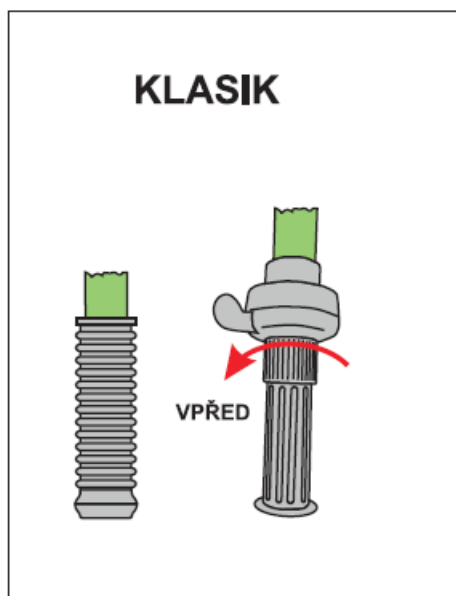

## Obsluha Motůčka

Uchopte Motůčko za rukojeti, nadzvedněte jej, vykročte vpřed a následně spusťte motor otočením pravé rukojeti směrem doleva, proti směru hodinových ručiček – viz. obr. výše

Pro vypnutí motorového pohonu otočte zpět, či uvolněte otočnou část rukojeti. Ta se vrátí samovolně do výchozí polohy a motorový pohon a Motůčko se zastaví.

Při práci bez motoru je při jízdě slyšet jemné cvakání uvnitř převodovky. To signalizuje, že je volnoběžka v chodu a pracuje správně.

## Provoz s vypnutou volnoběžkou - poloha OFF

V tomto režimu musíte Motúčko při jízdě ze svahu přidržovat a brzdít běžným způsobem, tj. vaší fyzickou silou.

Přesvědčte se, že ovladač blokace volnoběžky je ve vypnutém stavu. Ovladač volnoběžky přepnete do vypnutého stavu tak, že jej uchopíte za táhlo, nadzvednete o cca 7 mm a otočíte o 90° do polohy OFF (obr. č. 1).



obr. 1. - vypnutá volnoběžka

### **Provoz se zapnutou volnoběžkou - poloha ON**

Při jízdě ze svahu s vypnutým motorem je možné přeměnit energii otáčejícího se pojezdového kola v elektrickou energii a dobít akumulátor. Čím rychleji jedete, tím více dobijíte. Motor v tomto režimu pomáhá přibrzďovat obdobně jako zařazená rychlost u automobilu při jízdě z kopce.

Ovladač volnoběžky přepnete do zapnutého stavu tak, že jej uchopíte za táhlo, nadzvednete o cca 2 mm a otočíte o 90° do polohy ON (obr. č. 3.). Danou polohu ukazuje táhlo ovladače a příslušný nápis na těle ovladače volnoběžky (táhlo sedí v hlubší drážce na těle ovladače volnoběžky)

Uchopte Motúčko za rukojeť, nadzvedněte jej a tlačte vpřed. Než ovladač volnoběžky zaskočí do zablokované polohy, může trvat až jednu otáčku pojezdového kola (cca 1,2 m dráhy).



obr. 3. - zapnutá volnoběžka

Nyní, máte-li rukojeť vypnut pohon, převodovka a motor vám pomáhají brzdít z kopce a je dobíjen akumulátor. Zpětné odblokování volnoběhu provedete vytažením táhla ovladače

volnoběžky o cca 7 mm a následné otočení o 90° do polohy OFF (*obr. č. 1*). Motor již nebude klást odpor.

### **⚠ ZDŮRAZNĚNÍ:**

Ovladač volnoběžky nezastává funkci brzdy, proto je třeba nespoléhat na to, že naložené Motúčko zůstane na svahu stát nehybně bez jakéhokoliv dalšího zajištění.

Ovladač volnoběžky je zranitelné místo, vyčnívá z obvodu převodovky. Vyvarujte se jízdy těsně vedle kamenů nebo podél obrubníku. Může dojít k poškození ovladače.

**Jestliže Motúčko nepoužíváte, vždy vyjměte pojistku.**

## **Návod**

1. Před započítím práce zkontrolujte stav elektroinstalace.
2. Zasuňte pojistku do pojistkového pouzdra.
3. Motúčko pro použití brzdy musí být ve stavu zapnuté volnoběžky - poloha ON - *obr. č. 3*.
4. Pevně uchopte Motúčko za rukojeti, nadzvedněte jej. Otočením pravého madla směrem doleva, proti směru hodinových ručiček, se Motúčko rozjede vpřed *obr. č. 2*.
5. U varianty Motúčka Power je při otočení pravé rukojeti ve směru hodinových ručiček (u varianty Motúčka Super Power při otočení levé rukojeti ve směru hodinových ručiček) aktivována elektronická brzda a Motúčko začne brzdit.
6. Po ukončení práce nezapomeňte vyjmout pojistku z pojistkového pouzdra.

## **Oprava pojezdového kola**

Při výměně pneumatiky či duše postupujte následovně:

Otočte Motúčko tak, aby leželo na korbě. Vyjměte pojistku.

Vypusťte zcela duši, povolte 2 šrouby držící kolo na rámu Motúčka.



*obr. č. 5. - kabeláž*



Odstraňte silikon a vytáhněte kabeláž vedoucí do rámu (obr. č. 5), až narazíte na svorkovnici kabelů. Rozpojte kabely a sejměte pohonnou jednotku.

Povolte šrouby upevňující kolo ke skříni převodovky, pozice 13. Stáhněte pojezdové kolo z krytu motoru.

Demontujte dělený ráfek povolením šroubů. Vyměňte duši či plášť a při montáži postupujete opačným způsobem.

### **Důležitá upozornění:**

Nikdy nepřekračujte max. dovolené huštění – MAX 1,5 BAR!!!

Nikdy nedemontujte dělený ráfek před vypuštěním duše, hrozí poškození ráfku!!!

Nikdy nenařezávejte duši, pokud není dělený ráfek sešroubován!!!

Nepřefukujte duši, ráfek je vybaven ochranou pojistkou proti přehuštění, hrozí propíchnutí duše či vážné poškození ráfku a ohrožení vašeho zdraví!!!

### **Ochranné pomůcky:**

Při práci s Motúčkem je nutné používat ochranné pomůcky dle povahy práce, terénu a přepravovaného materiálu. V každém případě používejte pracovní nebo jinou pevnou obuv.

### **Čištění a běžná údržba:**

Motúčko omyjte běžným způsobem vodou. Nikdy neumývejte Motúčko celým ponořením do vody. Nepoužívejte WAP nebo jiné zařízení na čištění tlakovou vodou. V případě vyššího znečištění použijte teplou vodu se saponátem. Pro odstranění hrubších nečistot použijte kartáč, nikdy nečistěte Motúčko otloukáním, zvláště pak v místech převodovky a motoru.

Po každé práci v náročném prostředí, očistěte oblasti ložisek od nečistot.

### **Zásady při údržbě - péče o akumulátor:**

- baterii a kontakty udržovat suché, bez nečistot, kontakty ošetřovat pouze prostředky určených k ošetření elektrických kontaktů
- **udržovat baterii pokud možno stále v plně nabitém stavu**
- **baterii nikdy nepřebíjejte**
- **baterii nikdy nevybíjejte na hranici úplného vybití (viz. nadměrné vybíjení)**

**Baterie se považuje za zcela vybitou při hodnotě napětí na prázdko (bez zátěže) 11,9 V – pod touto hranicí se baterie nenávratně poškozuje**

- **baterii nikdy nenechávejte delší dobu v plně vybitém stavu (u baterie DAB12-18EV-HD výrobce nedoporučuje delší dobu jak 24 hodin) zvolit**

**vhodný nabíječ – nejlépe „inteligentní nabíječ“ (IB LC-2213), který sám řídí nabíjení baterie – při úplném vybití baterie nabíječ nabíjí baterii napětím 14,8 V a nabíjecím proudem 3 - 4 A (na nabíječi svítí červená led dioda). Po nabití baterie a při poklesu nabíjecího proudu na hranici 300 mA se automaticky přepne do módu udržovacího nabíjení (na nabíječi svítí zelená dioda). Napětí na baterii klesne na 13,8 V a udržovací proud se bude pohybovat v rozmezí 100-200 mA. V módu udržovacího nabíjení můžeme baterii ponechat až 24hodin.**

- vhodné uskladnění – při teplotách maximálně do 20 °C

- nevystavovat baterii vysokým teplotám

*Doporučujeme pořídit battery analyzer pro jednoduché a okamžité zjištění kondice Vaší baterie.*

**Seznam negativních vlivů, které nejčastěji zkracují životnost trakčních olověných baterií (zaplavené, AGM i gelové):**

- **nedostatečné dobíjení** – příklad: spotřebič (elektromotor Motúčka) je používán v náročném kopcovitém terénu, akumulátor bývá po práci zcela vybit (až do hloubky 70 % to je samo o sobě nevhodné), po té je připojen k nabíječe, avšak doba nabíjení neodpovídá požadavku na plné dobití, na aktivních hmotách se trvale usazuje síran olovnatý (tzv. sulfát) a dochází k pomalému a nevratnému poškozování

- **nadměrné vybíjení** - tento negativní vliv byl již zmíněn v předchozím odstavci, jedná se o vybíjení do hloubky, pro kterou není baterie technicky navržena, v případě trakční baterie DAB12-18EV-HD se doporučuje vybíjet maximálně do hloubky 50 % až 70 % (tzv. D.O.D. – Depth Of Discharge) Při překročení této hranice dochází k masivnímu zasažení elektrod krystaly síranu olovnatého, to způsobuje značné mechanické namáhání (roztažení a ohýbání mřížek) a při opakovaném a trvalém působení tohoto vlivu může dojít ke zkratu článku, ale častěji ke vzniku nevratné sulfatace, protože se vzniklý sulfát nedaří běžným, byť kvalitním nabíjením, zcela odstranit

- **nabíjecí deficit** – největší problém všech druhů olověných baterií, tento negativní provozní vliv úzce souvisí s nedostatečným nabíjením popsáním v prvním odstavci a nejčastěji je pozorován u aplikací fotovoltaických elektráren nebo provozovatelů karavanů; zásada číslo jedna při provozování prakticky jakýchkoliv olověných baterií je: **po jakémkoli i částečném vybití baterie ji nejlépe ihned dostatečně dobít**; v praxi to znamená, když uživatel vyčerpá 10 %, a skončí s vybíjením, pak neprodleně baterii připojí na nabíječku a dobije 10 %, je vše v pořádku; když vyčerpá 50 %, dobije 50 % je vše v pořádku; ale, nabíjecí deficit vzniká, když vyčerpá 50 %, po té připojí na nabíječku a dobije pouze 30 %, chybí 20 % k plnému dobití; tento deficit, jeli opakovaný, způsobuje závažné poškození vnitřních konstrukčních prvků, konkrétně dochází k trvalému

usazování krystalů síranu olovnatého (sulfátu) v aktivních hmotách elektrod, který se v průběhu času změní v tzv. nevratnou sulfataci, tím dochází ke ztrátě kapacity nebo v horším případě k trvalému poškození funkce (např. zkrat článku)

- **hluboké vybití** – každá olovená baterie trpí tzv. hlubokým vybíjením, u trakční baterie se s tímto negativním vlivem částečně počítá, ale není proti němu stoprocentní ochrana, platí pravidlo, že čím hlouběji se baterie vybíjí, tím kratší bude její cyklická životnost; baterie DAB12-18EV-HD se proto nedoporučuje vybitet do větší hloubky než 50 %, výjimečně do 70 %. Opakované hluboké vybití baterie způsobuje předčasný konec životnosti až o stovky cyklů, každým takovým vybitím však nedochází k okamžitému poškození či okamžité dysfunkci; baterie je pokládána za 100 % vybitou je-li aktuální klidové napětí (bez zátěže) na úrovni 11.9 V, jakékoliv nižší napětí až do úrovně 0 V znamená okamžité poškození konstrukčních prvků baterie a může nastat okamžitá dysfunkce; k vybití pod úroveň napětí 11.9 V dochází v případech, kdy nedojde k automatickému odpojení baterie od zátěže při jejím provozu spotřebičem (např. měnič napětí, elektromotor, atd.) nebo provozovatel (uživatel) včas neodpojí baterii ručně; v případě hlubokého vybíjení trakčních baterií pod úroveň 11.9 V (klidového napětí) dochází k extrémnímu mechanickému namáhání elektrod článků baterie, vratné či nevratné sulfataci, může dojít ke zkratu článků, ke ztrátě kapacity atd., akumulátor je obvykle třeba oživit odborně, běžné dostupné nabíječky nejsou schopny akumulátor plně dobít; zejména u bezúdržbových typů dochází k tzv. rozvrstvení elektrolytu a je třeba aplikovat odborné dobítí

- **vysoké teploty** - baterie nejvíce trpí provozem za vysokých teplot (nad 40 °C a více), rozšířený mýtus říká, že bateriím škodí mráz, to však není pravda, nízké teploty pouze snižují výkon baterie, ale nepoškozují ji, naopak vysoké teploty ano - dochází k urychlení všech elektrochemických reakcí, korozi elektrod a později emisi aktivních hmot do elektrolytu, ztráta kapacity, vznik usazenin a olovené houby, poškození obvykle končí zkratem článku, takové poškození se projeví nejčastěji v zimě, kdy je akumulátor výrazně oslabený nízkými teplotami

- **přebíjení** – je-li baterie opakovaně vystavena tomuto negativnímu vlivu, např. z důvodu poruchy nabíječky nebo nevhodně zvoleného způsobu nabíjení, dochází k trvalému poškození aktivních hmoty a mřížek elektrod vlivem nadměrné koroze, ta je způsobena působením kyslíku a vodíku na zmíněné prvky při probíhající elektrolýze, a celý proces ještě obvykle urychluje vysoká teplota, která doprovází tento jev z důvodu zvyšujícího se vnitřního odporu celé baterie při přebíjení vyšším napětím, než je pro daný druh olovených baterií doporučen; opakovaným přebíjením dochází k rozpadu mřížek, emisi aktivních hmot do elektrolytu, vzniku kalů a usazenin, což může vyústit až ve zkrat jednoho či více článků; aktivní hmoty, které ztrácejí přilnavost k mřížce, rovněž vedou k průběžné ztrátě kapacity vlivem ztráty schopnosti tvořit a přenášet

proud

- **nesprávné uskladnění** – olovené baterie je třeba vždy uskladňovat plně nabitě, v chladu do 20 °C, v opačném případě dochází k urychlení samovybití, ke vzniku sulfatace vlivem hlubokého vybití, následkem čehož může dojít k trvalému poškození, zkratu článku atp. Tyto nejčastější vlivy a mnoho dalších mohou způsobit vážné poškození trakční baterie nebo její úplné zničení.

## Výměna akumulátoru

Pomocí šroubováku odpojte vodiče od akumulátoru - obr. č. 8.

Stlačte plastovou západku ve směru šipky znázorněné na obr. č. 7. Ke stlačení západky použijte např. šroubovák. Poté akumulátor vysuňte z držáku.

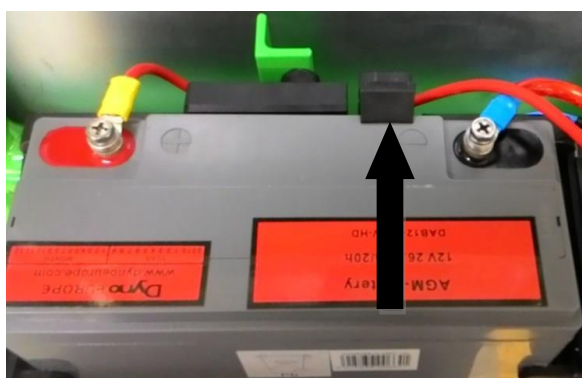

obr. 7. - odpojení akumulátoru z držáku

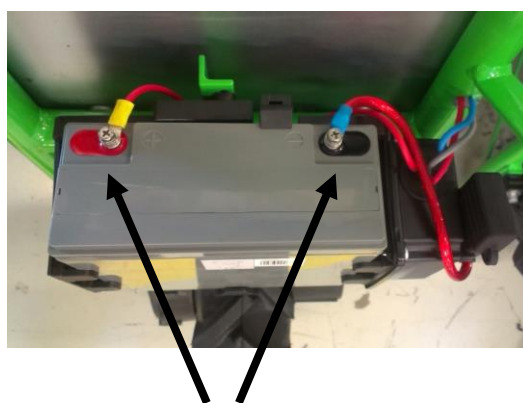

obr. č. 8. - označení místa, kde se odšroubuje akumulátor od vodičů

## Nabíjení akumulátoru

- Připojte červenou svorku námi nabízené nabíječky akumulátoru na kladný (+) kontakt a černou svorku na záporný (-) kontakt akumulátoru.
- Zapojte nabíječku do zásuvky.
- Pokud kontrolka na nabíječce svítí červeně, akumulátor se nabíjí.
- Pokud kontrolka na nabíječce svítí zeleně, akumulátor je nabitý.
- Přerušovaná signalizace červené a zelené diody - zkrat svorek nebo kabeláže
- Po nabití akumulátoru odpojte nabíječku ze zásuvky a odpojte svorky od kontaktů akumulátoru.
- Nabíjení akumulátoru provádíme buď přímo na Motúčku bez odpojení vodičů, případně nabíjíme demontovaný akumulátor. Přibližná doba nabíjení zcela vybitého akumulátoru je 4 hodiny.

### **ZDŮRAZNĚNÍ:**

Používáte-li jinou nabíječku, přesvědčte se o jejím správném připojení k akumulátoru.

Ujistěte se, že nabíjecí proud vaší nabíječky nepřekračuje 8,8A !

Nepoužívejte nabíječky, které neomezují nabíjecí proud – ničíte tím akumulátor!

K námi dodávané nabíječce přikládáme její pracovní charakteristiku.

### **Likvidace výrobku**

Pokud výrobek doslouží, je třeba ho ekologicky zlikvidovat, aby nezatěžoval životní prostředí v souladu s platnou legislativou.

Výrobek nesmí být v žádném případě vyhozen do komunálního odpadu nebo do volné přírody!



### **Technické údaje základního provedení Motůčka:**

výkon motoru **250 W/300 W (dle provedení)**

napětí motoru 12 V

akumulátor **12 V (kapacita dle provedení)**

celková hmotnost 28 kg

maximální nosnost 150 kg

objem korby **dle provedení**

pojezdová rychlost 3,2 – 4 km/hod

hladina akustického tlaku A na stanovišti obsluhy nepřekračuje 70 dB.

### **Servisní zajištění:**

Isolit-Bravo, spol. s r. o.

Jablonské nábřeží 305

561 64 Jablonné nad Orlicí

Tel: +420 607 035 141

e-mail: [koznar@isolit-bravo.cz](mailto:koznar@isolit-bravo.cz), [servistech@isolit-bravo.cz](mailto:servistech@isolit-bravo.cz),

Máte-li jakékoli další dotazy nebo potřebujete-li náhradní díly, jsme Vám kdykoliv k dispozici.

### **Jméno a adresa výrobce:**

Isolit-Bravo, spol. s r.o.

Jablonské nábřeží 305

561 64 Jablonné nad Orlicí

Česká republika

IČO: 465 072 72

## Štítky:

### štítek č. 1 – upozorňující



### štítek č. 2 – informace výrobce



### štítek č. 3 – označení pojistky

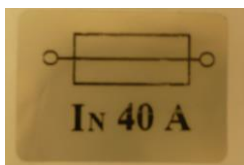

### štítek č. 4 – upozornění - kolo



### štítek č. 5

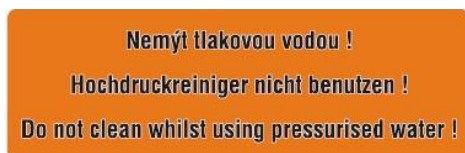

## Možné poruchy a jejich odstranění

### Nefunguje motorový pohon Motúčka

Zkontrolujte, zda je vložena pojistka, případně zda není poškozena.

Ujistěte se, zda je akumulátor správně připojený.

Ujistěte se, že akumulátor není vybitý.

Ujistěte se, že otočná část rukojeti je dobře pohyblivá.

### Volnoběžka nefunguje

Zkontrolujte, zda není ovladač volnoběžky v zapnutém stavu.

## **Obecné podmínky záruky**

Při vybírání výrobku pečlivě zvažte, jaké činnosti a funkce od Motúčka požadujete. To, že výrobek nevyhovuje Vaším pozdějším nárokům, nemůže být důvodem k reklamaci. Při používání jiným způsobem nebo používáním v rozporu s návodem nebude reklamace uznána za oprávněnou.

Záruční doba na tento výrobek počíná dnem zakoupení výrobku. Záruční doba se poskytuje v délce 24 měsíců spotřebitelům, kteří výrobek zakoupili k použití pro nepodnikatelské účely, a v délce 6 měsíců podnikatelům, kteří výrobek zakoupili pro použití k podnikatelským účelům. Práva a odpovědnosti za vady lze uplatňovat u prodejce, u kterého byl výrobek zakoupen. Právo na opravu výrobku je možno uplatnit po dodání výrobku a prokázání zakoupení výrobku, který je předmětem uplatněné reklamace, a to předložením záručního listu a originálu dokladu s datem prodeje. Prosté kopie záručních listů nebo dokladů o zakoupení výrobku, změněné, doplněné, bez původních údajů nebo jinak poškozené záruční listy nebo doklady o zakoupení výrobku nebudou považovány za doklady prokazující zakoupení reklamovaného výrobku u prodávajícího.

Záruka se nevztahuje na opotřebení věcí (výrobku) způsobené jejím obvyklým používáním. (§619 odst. 2 Občanského zákoníku).

Záruka se též nevztahuje na závady výrobku, způsobené jiným, než obvyklým používáním výrobku. Za obvyklé používání v tomto smyslu firma Isolit-Bravo, spol. s r. o. považuje zejména, je-li výrobek:

- Používán pouze k účelu, ke kterému je určen a který je popsán v příloženém návodu k použití. Pouze návod vydaný firmou Isolit-Bravo, spol. s r. o. je pro spotřebitele závazný.
- Používán a správně udržován podle tohoto návodu, používán šetrně, pozorně a nepřetěžován.
- Dlouhodobě a opakovaně nevystavován nepříznivým vnějším vlivům, např. vniknutí tekutiny, vniknutí předmětu, přepětí nebo zkratu na vstupech, či výstupech, napětí vzniklému při elektrostatickém výboji (včetně blesku), chybnému napájecímu nebo vstupnímu napětí a nevhodné polaritě tohoto napětí, vlivu chemických procesů apod.

- Udržován a čištěn vhodnými způsoby, nevhodné je použití tlakové vody nebo nešetrných čisticích prostředků, které by mohly mít chemický nebo mechanický vliv na výrobek.
- Bez provedení jakýchkoliv úprav, modifikací, změn konstrukce nebo adaptace ke změně nebo rozšíření funkcí výrobku oproti zakoupenému provedení nebo pro možnost jeho provozu v jiné zemi, než pro kterou byl navržen, vyroben a schválen.
- Používán s doporučeným čistým neopotřebovaným příslušenstvím a není mu pravidelně vyměňováno příslušenství, podléhající rychlejšímu opotřebení (např. akumulátor). Firma Isolit-Bravo, spol. s r. o. nenes odpovědnost za nesprávný chod a případné vady výrobku vzniklé použitím příslušenství a komponentů jiných výrobců, stejně jako použitím poškozeného, opotřebovaného a znečištěného příslušenství a komponentů.
- Mechanicky, tepelně nebo chemicky nepoškozen, není sejmutý ochranný kryt, nemá odstraněny nebo smazány štítky, poškozeny plomby a šrouby nebo není poškozen otřesy pádem, teplem, tekutinou (chemikálií), zlomením nebo přetržením kabelu, konektoru, spínače, krytu nebo jiné části, včetně poškození v průběhu přepravy od okamžiku zakoupení a předání výrobku ze strany prodávajícího.
- Používán v souladu se zákony, technickými normami a bezpečnostními předpisy platnými v České republice, a též na vstupy výrobku je připojeno napětí odpovídající těmto normám a charakteru výrobku.

Za vadu výrobku, na níž se vztahuje záruka, není firmou Isolit-Bravo, spol. s r. o. považováno zejména:

- Opotřebení výrobku nebo částí výrobku způsobené jeho obvyklým používáním (např. snížení kapacity akumulátoru, opotřebení vzorku pneumatiky, atd.).
- Rozpor způsobený jiným než obvyklým používáním výrobku.
- Změny funkce a vzhledu způsobené poškozením poškrábáním, špatným mytím apod.
- Ukončení životnosti některých částí (akumulátory – záruka 6 měsíců, pojistky, pneumatika s duší). Nesprávně dobíjené akumulátory budou diagnostikovány výrobcem.

Pokud bude mít výrobek vadu, kterou je možno a bez následků odstranit, bude firma Isolit-Bravo, spol. s r. o. řešit reklamační nárok spotřebitele jejím odstraněním (opravou) nebo výměnou části výrobku. Nárok na výměnu věci při výskytu odstranitelné vady vzniká spotřebiteli pouze v případě, že to není vzhledem k povaze vady úměrné.

## **Obsah balení**

Motůčko včetně akumulátoru, pojistka (přiložena u návodu k použití), návod k použití, protokol o výstupní kontrole, záruční list.



Zajímavé informace o Motúčku, jeho příslušenství, klubových akcích výstavách, aktualitách – prostě o všem co se ohledně Motúčka děje, naleznete na [www.motucko.cz](http://www.motucko.cz)

Staňte se členy Bravo Motúčka klubu, navštivte [www.motucko.cz](http://www.motucko.cz)

NONSTOP Motúčko linka: +420 607 035 141, +420 602 314 109

## ZÁRUČNÍ LIST

- Název výrobku:
- MOTÚČKO SE 100 l (0,8 mm) POZINKOVANOU KORBOU
  - MOTÚČKO SE 100 l (1mm) POZINKOVANOU KORBOU
  - MALÝ MOKAŘ
  - VELKÝ MOKAŘ
  - POWER MOTÚČKO
  - SOFT MOTÚČKO
  - CITY CLEAN
  - PŘEPRAVNÍ PLOŠINA
  - MOTÚČKO BEZ KORBY
  - TAHAČ VLEKŮ
  - MOTÚČKO S 80 l PLASTOVOU KORBOU
  - MOTÚČKO S 120 l PLASTOVOU KORBOU
  - MOTÚČKO S 200 l PLASTOVOU KORBOU
  - NABÍJEČKA
  - TRIGLAV
  - UNIVERZÁLNÍ DRŽÁK NA PŘÍSLUŠENTSVÍ
  - VIDLE
  - POZINKOVANÁ KORBA 100 L
  - 80 l PLASTOVÁ KORBA
  - 120 l PLASTOVÁ KORBA
  - 200 l PLASTOVÁ KORBA
  - NAVIJÁK 15 m
  - NAVIJÁK 30m
  - NAVIJÁK 45 m
  - TRAKAŘOVÁ NÁSTAVBA
  - BRZDA
  - NÁHRADNÍ AKUMULÁTOR
  - NÁHRADNÍ POJISTKA
  - OBOUSTRANNÝ PLUH NA SNÍH
  - PLUH NA BRÁZDY
  - NÁSTAVBA NA PŘEPRAVKY
  - NÁSTAVBA PRO VČELAŘE I
  - NÁSTAVBA PRO VČELAŘE II – MÍSTO KORBY
  - OPĚRKA NA DŘEVO
  - PONORNÉ ČERPADLO
  - PRŮTOČNÉ ČERPADLO
  - ŘETĚZ
  - KOULE
  - VERTIKUTÁTOR
  - POHRABAČKY
  - DUŠE ÚZKÁ
  - DUŠE ŠIROKÁ

VÝROBNÍ ČÍSLO MOTÚČKA: .....

Výrobce: Isolit-Bravo, spol. s r.o.

561 64 Jablonné nad Orlicí

tel.: +420 465 616 111, fax: +420 465 616 213

[www.motucko.cz](http://www.motucko.cz)

**Datum prodeje:**

**Razítko prodejny a podpis prodavače:**

.....

**Reklamacce:**

Jméno, adresa zákazníka, včetně PSČ:

.....

Důvod reklamacce:

.....

.....

.....

.....

Reklamacce převzatá od zákazníka dne (razítko prodejny):

.....

.....

Reklamacce odevzdaná zákazníkovi dne:

.....

.....

Vyjádření servisu, popis opravy (razítko servisu):

.....

.....

.....

.....

**VYROBENO V ČESKÉ REPUBLICE**

# Návod na montáž a obsluhu přídatných zadních kol Triglav

Před montáží vyjměte pojistku Motúčka.

**Obr. 1.** Motúčko otočte tak, aby leželo na korbě. Nohy jsou vybaveny krytkami s otvorem na vnitřní straně dle **obr. 2**, nainstalujte přídatná kola přes tyto krytky.

**Obr. 3-5.** Sestava přídatných kol je opatřena příložkami, které vsuňte do otvoru **obr. 3**, a šrouby dotáhněte,

**obr. 6.** Motúčko otočte do pracovní polohy a vložte pojistku zpět do pouzdra.

Nyní je Motúčko připraveno k použití.



## Důležité upozornění:

Přídatná zadní kolečka slouží k usnadnění práce s Motúčkem. Používejte je pouze s nákladem, který jste schopni bezpečně zvládnout bez nich.

Při použití v terénu, kde může dojít k samovolnému rozjetí Motúčka použijte parkovací brzdu!

Nepoužívejte je pro jízdu po vrstevnici, šikmo do stoupání nebo z kopce – hrozí převržení!

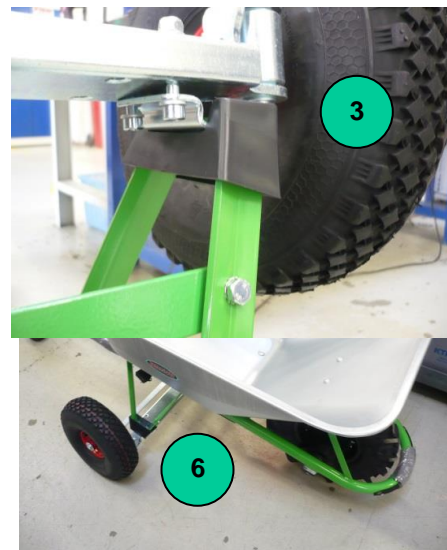
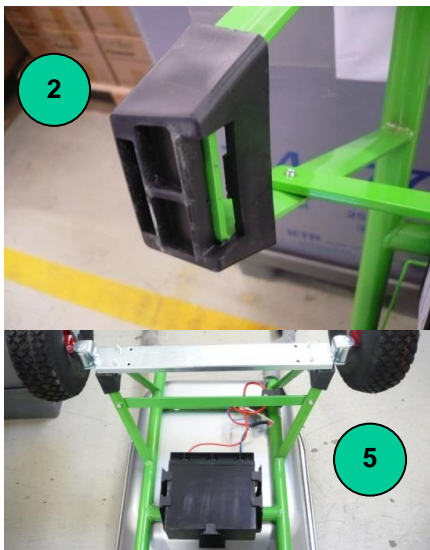
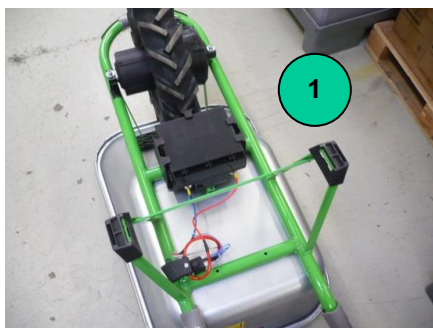

**Montáž univerzálního nosiče nářadí**

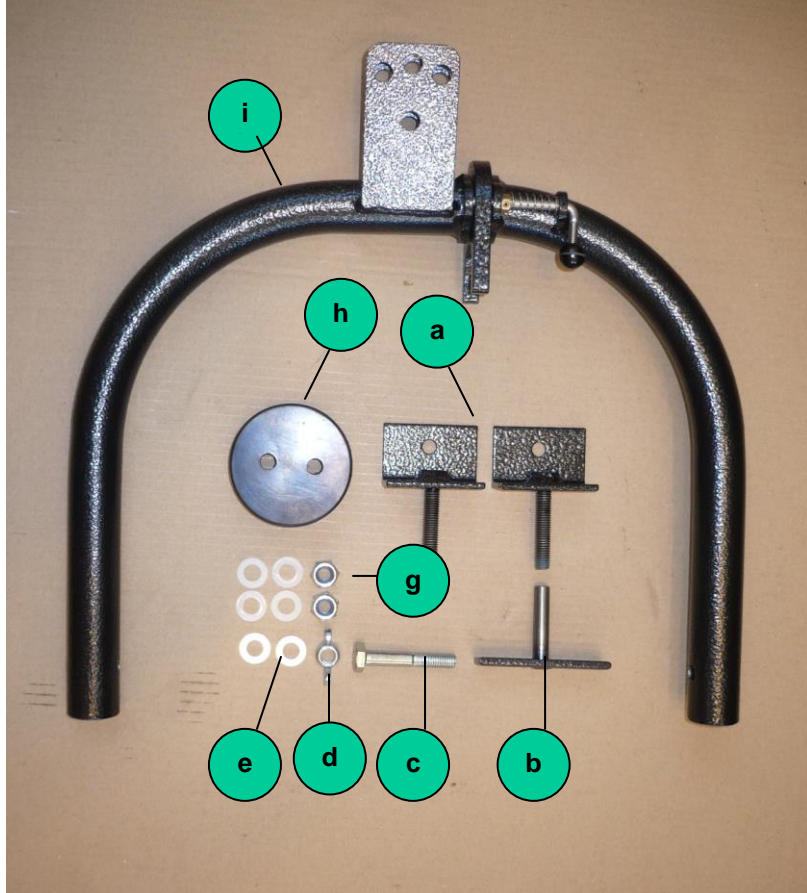

Před montáží vyjměte pojistku Motůčka.

Motůčko otočte tak, aby leželo na korbě.

obr. 1 Inbusovým klíčem 6mm odmontujte šrouby držící kolo k rámu.

obr. 2, 3 Nasad'te držáky (a) univerzálního nosiče na rám Motůčka tak, abyste jejich připevňovací plochy měli položené na úchytech kola, nikoli pod nimi. Držáky připevňte šrouby, které byly demontované v bodu 1 a dostatečně je utáhněte.

obr. 4 Utáhněte matku (g), pomocí které je spojen univerzální nosič s držáky (a) a rámem Motůčka.

Motůčko otočte do pracovní polohy.

Obr. 5-6 Pokud ponecháte univerzální nosič v jeho základní poloze, doplňte ho o vyklápěcí přípravek (h) a zajistěte ho pomocí kolíku (b) šroubu (c), dvěma podložkami (e) a křídlovou maticí (d).

V této poloze je vhodný zejména ve spojení se 180 l korbou, kdy velmi usnadní její vyklápění.

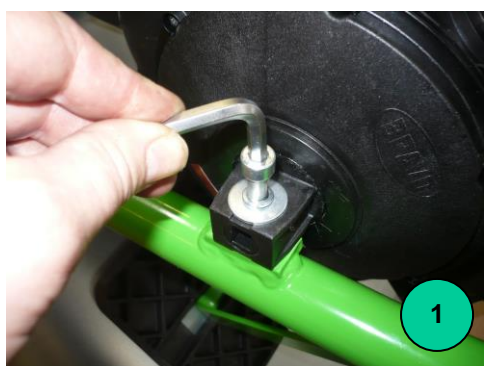

# Montáž vidlí Herkules

Před montáží vyjměte pojistku Motúčka.

obr. 1 - 5 Do držáku univerzálního nosiče příslušenství nasad'te vidle Herkules (a) zajistěte je pomocí kolíku, šroubu, dvou podložek a křídlové matice, jež jsou součástí univerzálního nosiče příslušenství.

Po opětovném zasunutí pojistky je Motúčko připraveno k použití.

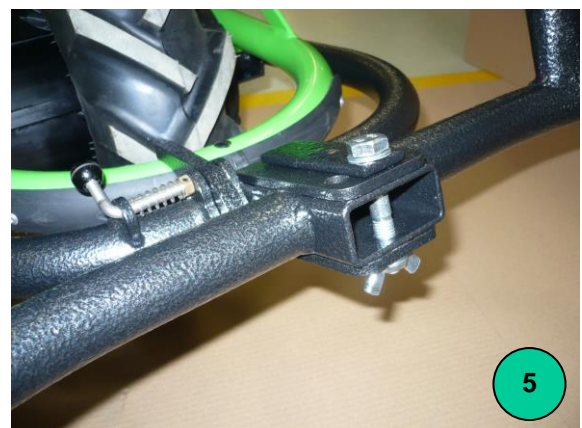

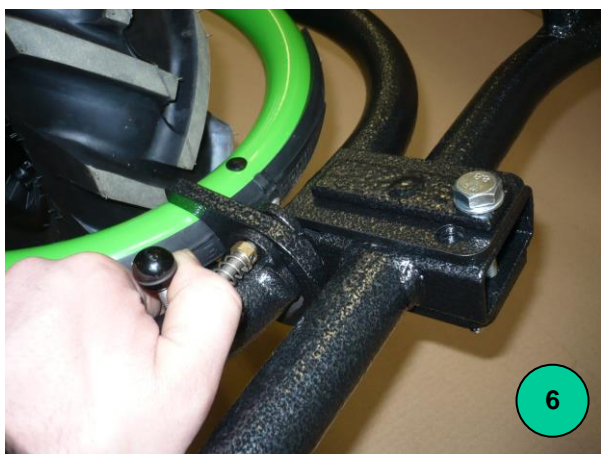

obr. 6 - 10 Naložení břemene provedete následovně:

Uvolněte západku zámku univerzálního nosiče a spusťte vidle na zem – obr. č.6. a 7. Takto spuštěné vidle zasuňte pod břemeno nebo

na ně břemeno položte – obr. č. 8.

Zvednutím Motůčka – obr. č. 9 pohybem shodným s vyklápěním do doby charakteristického zacvaknutí



## Montáž trakařové nástavby

Před montáží vyjměte pojistku Motúčka.

obr. 1 Z Motúčka demontujte pomocí křížového šroubováku šrouby držící korbu a opěrku korby.

obr. 2 Sejměte korbu i opěrku a všechny demontované díly uschovejte pro budoucí použití.

obr. 3 V trubkové konstrukci trakařové nástavby (a) jsou připraveny otvory pro upevnění k rámu Motúčka :

- čtyři otvory ve spodní části

- tři otvory v čelní šikmé ploše

obr. 4 Do dvou čelních otvorů a otvorů spodní části tj. v místech kde byla upevněna korba náleží shodné šrouby, kterými byla připevněna korba (b).

obr. 5 K trakařové nástavbě patří trubková vzpěra (c).

obr. 6 Před její instalací vyjměte záslepky na rámu před kolem.

obr. 7 Vzpěru umístěte mezi přední oblouk rámu Motúčka a vrchní trubku konstrukce trakařové nástavby.

Upevněte ji dvěma přiloženými šrouby M8, včetně pruž. podložky (d).

obr. 8 Nyní je možné Motúčko s takto namontovanou nástavbou používat.

obr. 9-10 Umístění držáku náradí.

Chceme-li s trakařovou nástavbou použít Univerzální držák příslušenství, je pak nutné pro jeho montáž nejprve demontovat trubkovou vzpěru.

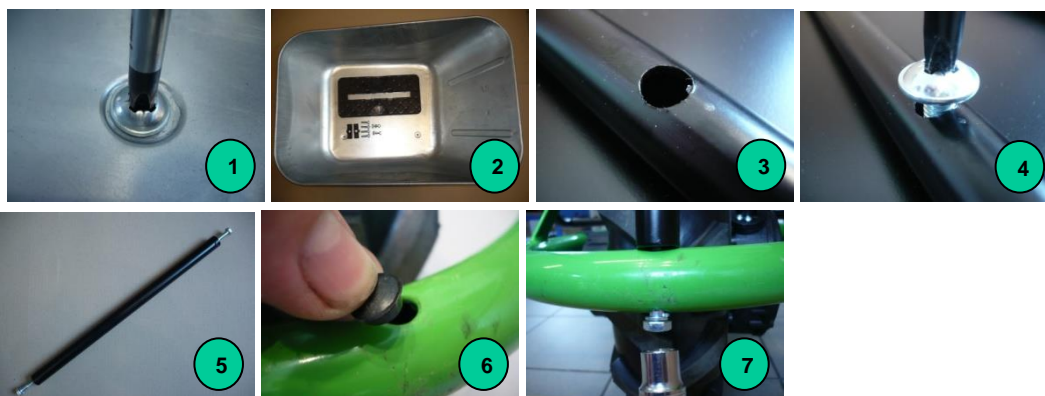

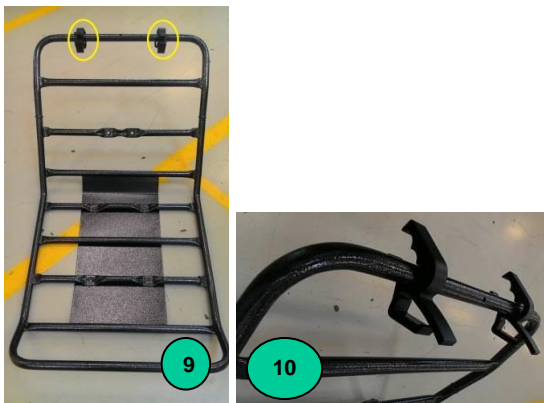

## Montáž Nesmeku na trakařovou nástavbu

Měkčená plastová podložka určená pro mokař a trakařovou nástavbu zabraňuje sklouznutí nákladu z nástavby trakaře.



6x Nesmek



12x plastové stahovací pásy

### Montáž



1) Na vyznačená místa přiděláme Nesmek



3) Konce pásků odstříhneme



2) Každý Nesmek připevníme dvěma stahovacími páskami



## Montáž pluhu na sníh



Před montáží vyjměte pojistku Motúčka.

obr. 1 - 2 Do držáku univerzálního nosiče příslušenství nasadte pluh na sníh (a) zajistěte je pomocí kolíku, šroubu, dvou podložek a křídlové matice, jež jsou součástí univerzálního nosiče příslušenství.

obr. 3 - 4 Volbou použitého otvoru držáku univerzálního nosiče nastavte směr radlice.

Po opětovném zasunutí pojistky je Motúčko připraveno k použití.

Pro přejezd na místo úklidu sněhu ponechte zámek univerzálního nosiče v zajištěné poloze (obr. 2).

obr. 5 - 6 Prohrnování sněhu:

- a/ uvolněte západku zámku univerzálního nosiče a spusťte pluh na zem
- b/ nyní můžete začít prohrnovat

Pokud na ledovatém povrchu kolo Motúčka prokluzuje, použijte námi dodávaný řetěz na pneumatiku nebo je možno naložit na korbu písek či posypový šterk jako zátěž. Odklizenou plochu pak můžete rovnou i posypat.

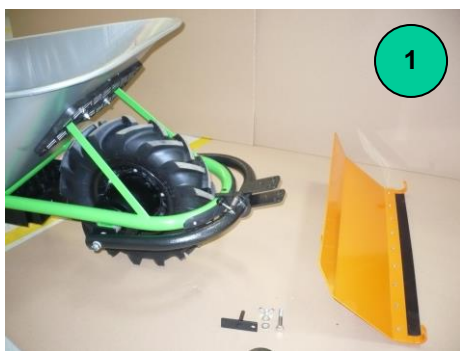

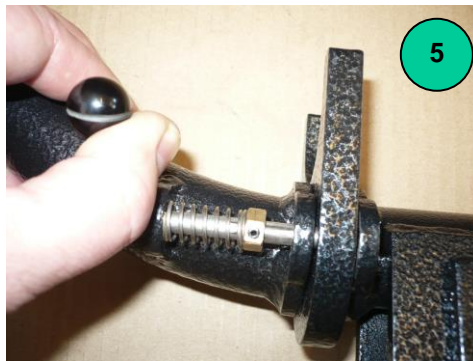
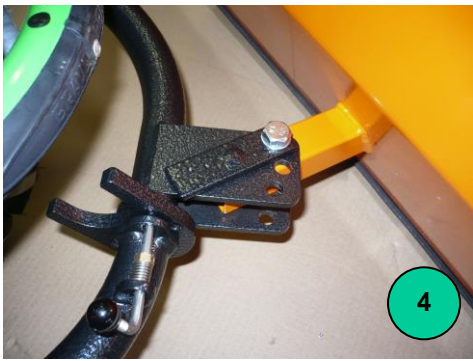

## Montáž radličky na brázdě

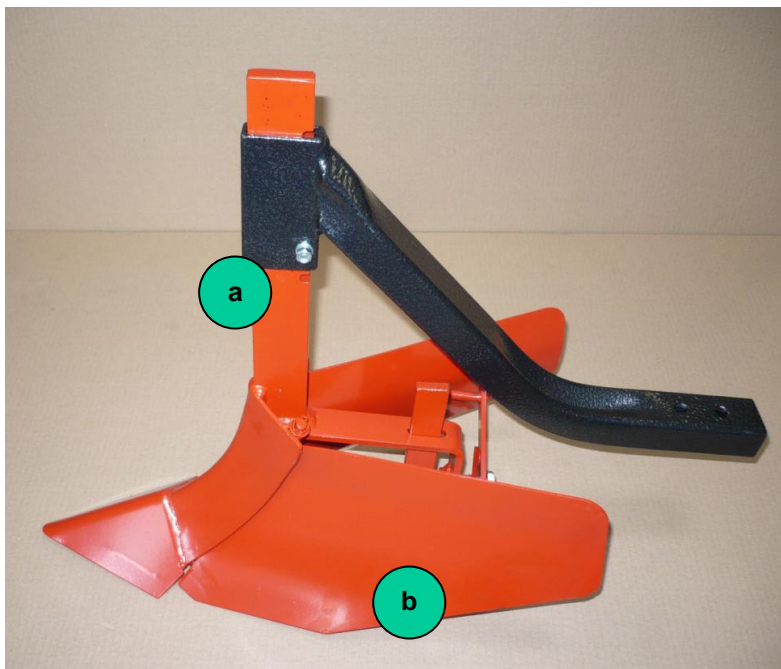

Před montáží vyjměte pojistku Motúčka.

obr. 1 - 6 Do držáku univerzálního nosiče příslušenství nasadte držák rádla (a) a zajistěte je pomocí kolíku, šroubu, dvou podložek a křídlové matice, jež jsou součástí univerzálního nosiče příslušenství.

Zasuňte rádlo (b) do držáku (a), zajistěte šroubem, podložkami, matkou M6 (g) a utáhněte klíčem OK10.

Po opětovném zasunutí pojistky je Motúčko připraveno k použití.

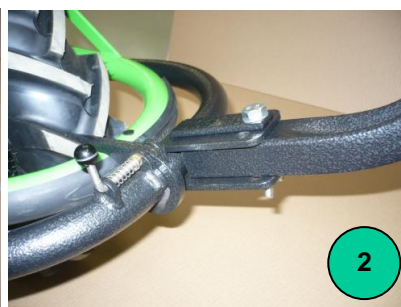

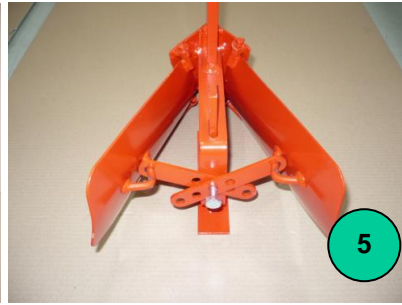
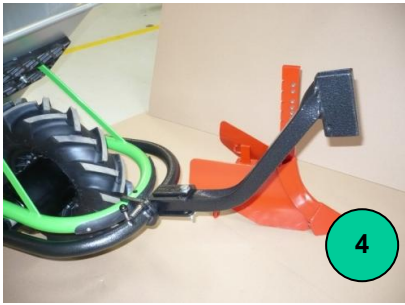

Pro vytváření brázd je nutné, aby půda byla dobře připravena např. orbou a následně před sázením nakypřena rotačním kypřičem.

Seřízení rádla (b)

obr. 7/ stavitelný plaz je zasunut dle požadované hloubky brázdy

obr. 8/ křídlové odhrnovačky jsou rozevřeny na šířku brázdy

obr. 9/ změnou použitého otvoru v radličce nastavena hloubka brázdy.

V korbě musí být zátěž cca 30kg

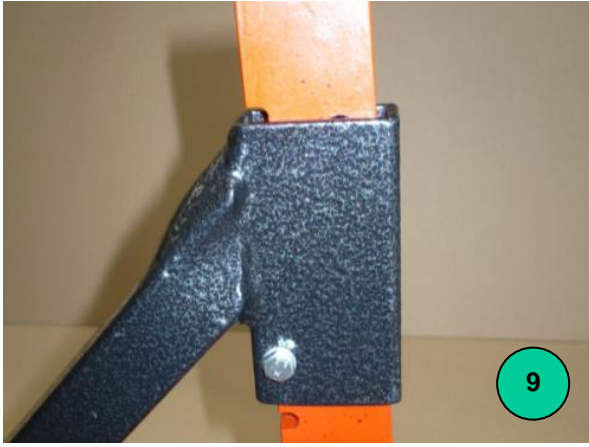

# Motúčko

## model City Clean/Přepravní plošina/Jumbo

Používání City Clean/Přepravní plošinky/Jumbo  
(odlišnosti od návodu Motúčka)

City Clean/Přepravní plošina (a), jumbo (b) je přepravní vozík se sníženou výškou nákladní plochy. Ovládání se provádí ovladačem (c) nebo páčkou ovladače (d) pravé rukojeti.

Před jízdou zasuňte do držáku pojistky (e) pojistku 40A.

Rozdíly jsou zde oproti Motúčku v umístění akumulátoru (f), pojistkového pouzdra (e) a svorkovnice (g).

V dalších ustanoveních se řiďte návodem Motúčka s přídatnými zadními kolečky.

### Upozornění!

Pracujte vždy jen s takovým nákladem a v takovém terénu, který jste schopni bezpečně zvládnout bez použití motoru a brzd!

Jestliže Motúčko nepoužíváte vyjměte pojistku, zabráníte tak samovybíjení akumulátoru!

Náklad dle potřeby zajistěte proti uvolnění.

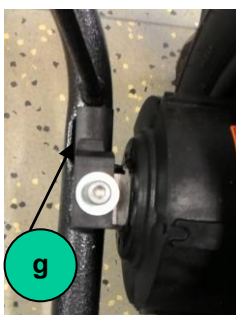
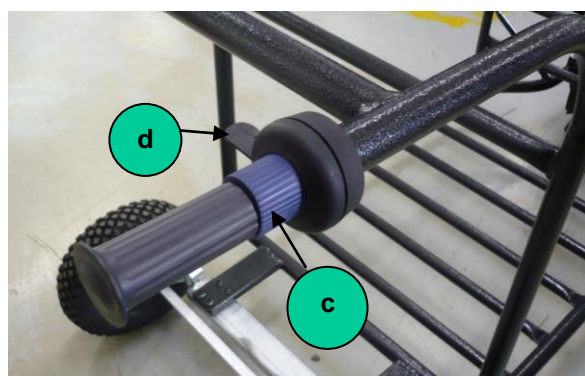
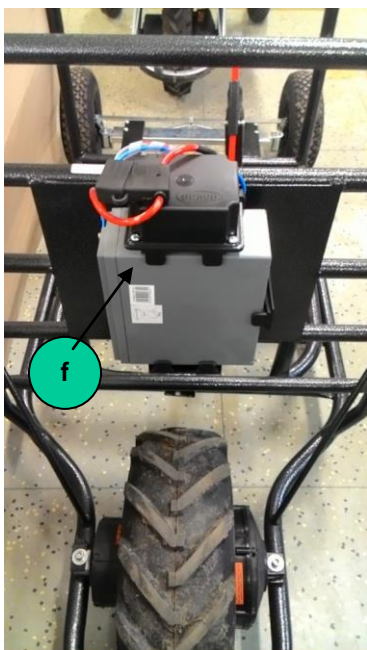

Přepravní vozík, na který se vejde až osm bedýnek, dvě zahradnické bedýnky za sebou, na výšku se dají tedy naskládat čtyři bedýnky na sebe. Ovladač pojezdu je umístěn na držadle.

#### **Technické parametry:**

- výkon motoru: 250W
- akumulátor: 12 V
- rychlost: 3,2 km/h
- rozměry úložného prostoru:  
Přepravní plošina - 66×84 cm (šířka x délka),  
City clean – 66x69 cm (šířka x délka)
- venkovní rozměry celého zařízení:  
78 x 200 x 94 cm (šířka x délka x výška)
- maximální nosnost: 120 kg
- umístění nákladní plochy nad zemí: 11 cm

#### **Využití:**

- převážení nákladu bez zbytečného zvedání do korby
- náklad objemný a tuhý
- náklad přepravovaný v bedýnkách a podobně
- pytle se zeleninou
- možnost postavení popelnice, soudku atd.



## **Použití držáku nářadí na korbu**

- Možno použít pro běžné nářadí s dřevěnou násadou /lopata, hrábě apod./



# Hrábě – návod na obsluhu a montáž

## Použití

Hrábě jsou volným příslušenstvím k Motůčku, určeným k jarnímu ošetření trávníku. Slouží k odstranění zbytků zetlelého listí, zaschlé a plesnivé trávy, odstranění nežádoucího mechu. Pro jeho použití musí být Motůčko vybaveno přídatným podvozkem Triglav. Hrábě nejsou určeny k hrabání velkých ploch, ale spíše jarních nečistot, které běžné planžetové hrábě nezvládnou pro malý přítlak.

## Funkce

Hrábě se upevňují na přídatný podvozek Triglav. K zemi jsou přitlačované vlastní vahou. Hloubka, do jaké mají hroty hrábí proniknout je seřiditelná pomocí šroubu 1. Aby se šroub samovolně nepovoloval. Uvolněním páky 2 spustíme hrábě na zem a můžeme hrabat. Jakmile se prostor za hřeby naplní, hrábě pomocí pravé nohy zvedneme tak vysoko, až sklopení páky 2 tuto polohu zaaretuje. Poté pomocí šlapáku 3 setřeme z hrábí ulpělou trávu a vložíme ji do korby motůčka. Uvolněním páky 2 opět hrábě spustíme do pracovní polohy.

## Montáž hrábí

Pokud jsou hrábě zakoupené jako příslušenství k dříve dodanému Motůčku s Triglavem, je nutno na podvozku Triglav provést malou úpravu. Uprostřed délky i šířky jeřku 60x20 (základny), která je součástí Triglavu, je nutno vyvrtat celým průřezem otvor průměru 8,5 mm. U nově zakoupených podvozků Triglav je již tento otvor vyvrtán. Úchyt hrábí vsuňte dle obrázku do základny podvozku Triglav tak, aby se středové otvory překrývaly. Šroubem 4 zajistíte polohu Vertikutátoru na základně.

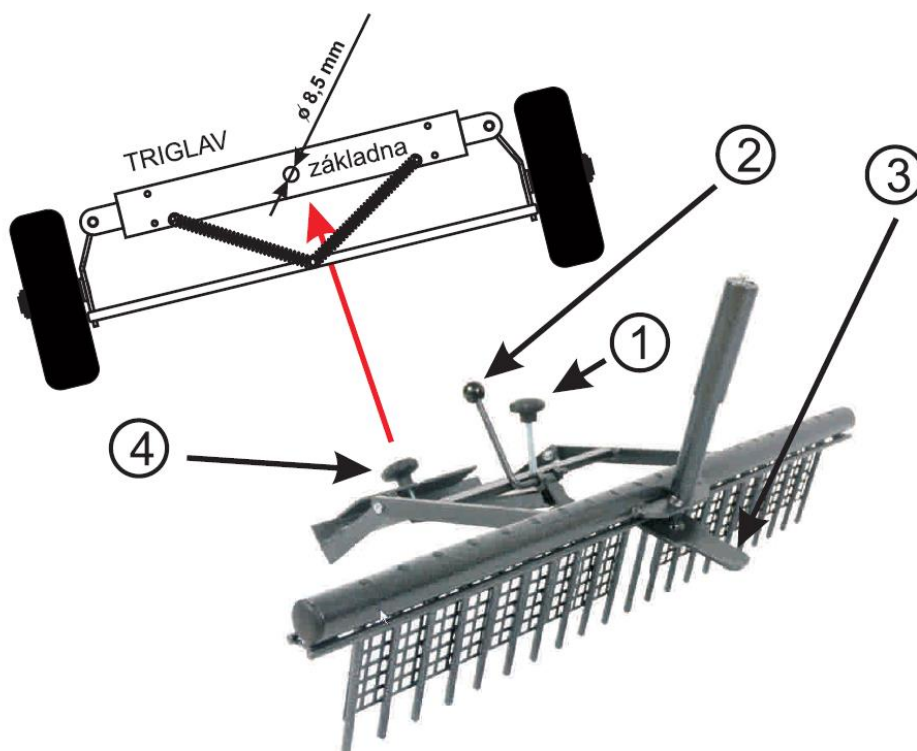

# Vertikutátor – návod na obsluhu a montáž

## Použití vertikutátoru

Vertikutátor je volné příslušenství k Motúčku, určené k provzdušňování trávníku. Pro jeho použití musí být Motúčko vybaveno přídatným podvozkem Triglav.

## Funkce vertikutátoru

Vertikutátor má plynule nastavitelnou hloubku vertikutace pomocí stavitelného šroubu 1 na hodnotu 0 - 3 cm. Pro přepravu Motúčka s upevněným Vertikutátorem povolte tento šroub tak, aby se zuby Vertikutátoru nedotýkaly země.

## Montáž vertikutátoru

Pokud je vertikutátor zakoupen jako příslušenství k dříve dodanému Motúčku s Triglavem, je nutno na podvozku Triglav provést malou úpravu.

Uprostřed délky i šířky jeřlu 60x20 (základny), která je součástí Triglavu, je nutno vyvrtat celým průřezem otvor průměru 8,5 mm. U nově zakoupených podvozků Triglav je již tento otvor vyvrtán.

Úchyt vertikutátoru vsuňte dle obrázku do základny tak, aby se středové otvory překrývaly. Šroubem 2 zajistěte polohu Vertikutátoru na základně. Je vhodné mít Vertikutátor v poloze nahoře, aby se hřeby nedotýkaly země. Pro snadnější montáž je výhodné Motúčko převrátit na korbu.

